

CỘNG HÒA XÃ HỘI CHỦ NGHĨA VIỆT NAM
Độc lập – Tự do – Hạnh phúc

ĐÁP ÁN ĐỀ THI
MÔN THI: KỸ THUẬT LẬP TRÌNH PLC
LỚP: CĐN ĐCN22 A,B,C,D,E - KTLT PLC
Thời gian: 90 phút

Câu	Nội dung				Điểm
Câu 1					7.5
a	Bảng I/O				0.5đ
	Ngõ vào	Chức năng	Ngõ ra	Chức năng	
	I0.0	START	Q0.0	MOTOR TRỘN (Quay thuận)	
	I0.1	STOP	Q0.1	MOTOR TRỘN (Quay nghịch)	
	I0.2	EMER	Q0.2	MOTOR 1	
	I0.3	CB1	Q0.3	MOTOR 2	
	I0.4	CB2	Q0.4	VAN XẢ	
			Q0.5	ALARM	

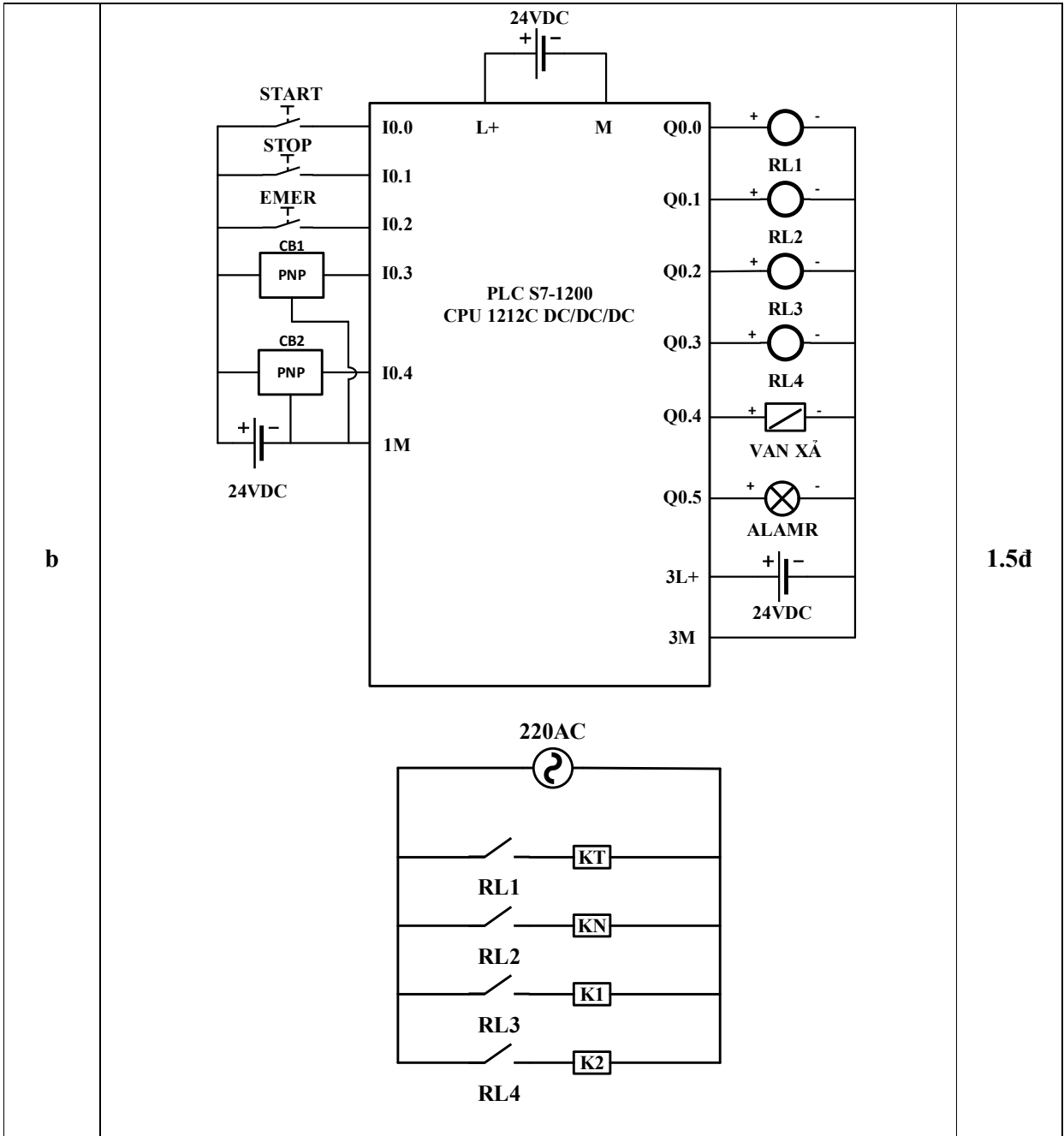

b

1.5d

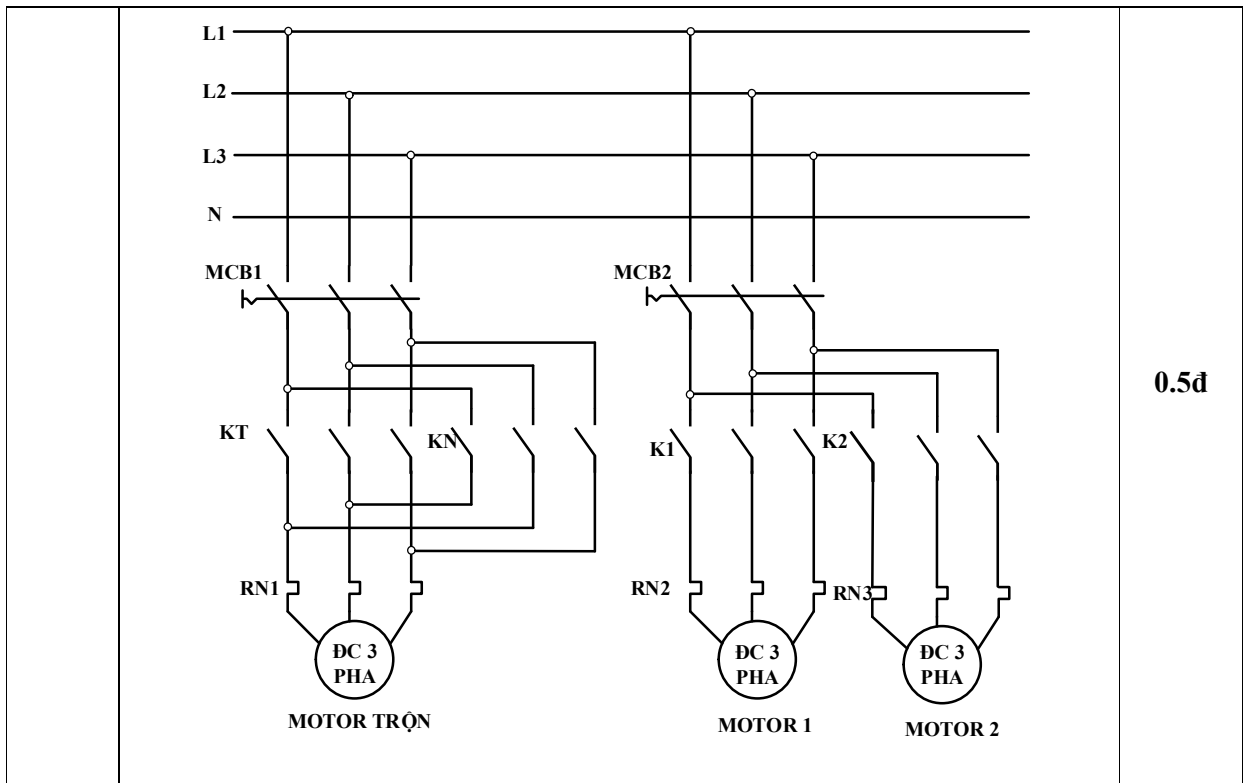

0.5d

<p>c</p>	<p>Sinh viên có thể lập giản đồ Grafcet (hoặc giản đồ thời gian hoặc lưu đồ giải thuật)</p>	<p>1.5đ</p>
<p>d</p>	<p>Tính điểm chương trình theo yêu cầu mỗi câu</p>	<p>3.5đ</p>
<p>Câu 2</p>	<p>Viết chương trình tương tự chương trình trong file đính kèm:</p>	<p>2.5đ</p>
<p>a</p>		<p>1đ</p>
<p>b</p>		<p>0.5đ</p>

		0.25đ
		0.25đ
		0.5đ

TP. HCM, Ngày 10 Tháng 12 Năm 2023
Giảng viên ra đề

BM. Tự động hoá

Ts. Đặng Đặc Chi

Nguyễn Trung Thắng